

取扱説明書

外部ブレーカーボックス(20A)
18 - 00072A

株式会社 ノイズ研究所
第 1.04 版
AEB00333-001-0

目次

1 重要安全事項	1
2 まえがき	2
3 安全にお使いいただくための基本的注意事項	2
4 構成	2
5 使用方法	3
6 仕様	3
7 保証	4
8 保守・保全	5
9 故障したときの連絡先	5
10 取扱説明書 購入申込書	7

おことわり

- 本書の内容は予告なく変更されることがあります。
- 株式会社ノイズ研究所の許可なしに、如何なる方法においても本書の複写、転載を禁じます。
- 本製品がお客様により不適合に使用されたり、本書の内容に従わずに取り扱われたり、ノイズ研究所、及びノイズ研究所指定の者以外の第三者によって修理、変更されたこと等に起因して生じた障害や損害等につきましては、一切の責任を負いかねますのでご了承ください。
- 本製品に変更や改造を施した結果、障害や損害が発生した場合は一切の責任を負いかねますので、ご了承ください。
- 本製品を運用した結果につきましては、上記に関わらず責任を負いかねますので、ご了承ください。
- 本書内で商標や会社名が使用されている場合があります。これらの商標や会社名は、株式会社ノイズ研究所に所属するものではありません。
- 安全保障輸出管理制度 ～当社製品の輸出についてのお問い合わせ～
本製品は、輸出貿易管理令別表第一第 1～15 項までには該当していませんが、第 16 項のキャッチオール規制対象貨物に該当します。よって、当社製品を海外へ輸出、または一時的に持ち出す場合には最終需要者・最終用途等の確認審査をおこなうため、事前に当社へ輸出連絡書の提出をお願いしております。記載内容につきましては、お客様を信頼し、輸出連絡書に記載の最終仕向け国・最終需要者・最終用途等をもって、輸出貿易管理令別表第一第 16 項規制の確認をさせていただきます。輸出規制の法律を厳守する為、輸出連絡書の提出を必ずお願いいたします。
また、国内外の取引先に転売する場合は、転売先に上記内容についてご通知をお願いいたします。
※ 上記内容は法令に基づいておりますので、法令の改正等により変更される場合があります。法令の規制内容・輸出手続等についての詳細は政府機関の窓口（経済産業省 貿易経済協力局 貿易管理部 安全保障貿易管理課等）へお問い合わせください。

1. 重要安全事項

以下に挙げる各事項は、外部ブレーカーボックス 18-00072A（以降、本製品）を安全に取り扱う上で重要な事項ですので、よくお読みになってからご使用ください。

1. 本製品を分電盤、供試体（以降、EUT）供給用電源、インパルス・ノイズ試験器と接続する際は、それらのラインブレーカー、電源スイッチが全て OFF 状態であることを確認してからおこなってください。EUT への供給電源や試験器が発生しているパルスによって感電する場合があります。
2. インパルス・ノイズ試験器の EUT LINE INPUT（EUT 供給用電源入力端子台）への AC 電源供給は、絶縁トランスを介して供給してください。絶縁トランスを介さない場合は、感電事故、及び漏洩電流により電源供給元の漏電ブレーカーの作動を招く恐れがあります。
3. 各ケーブルの接続や設定を変更する際は、必ず EUT LINE INPUT への電源供給とインパルス・ノイズ試験器の POWER スイッチを OFF 状態にして 5 秒以上経過した後作業をおこなってください。EUT 供給用電源やインパルス・ノイズ試験器が発生しているパルスによって感電します。

2. まえがき

このたびは、外部ブレーカーボックス 18-00072A をお買い上げいただきまして、誠にありがとうございます。本製品をお使いになる前に本書をよく読んでいただき、十分ご活用くださるようお願い申し上げます。

- 1) 本製品は、当社製のインパルス・ノイズ試験器に接続して使用する外部ブレーカーボックスです。
- 2) この取扱説明書は、本製品を取り扱うとき、いつでも取り出せる所に置いてください。

3. 安全にお使いいただくための基本的注意事項

1. 誤った操作や不注意な操作をおこなうと致命傷になります。
【人体、操作、環境、及び接続に関する注意事項】
2. 本製品を接続する際は、分電盤ラインブレーカー、及び各機器の電源スイッチを OFF にしてから作業をおこなってください。EUT LINE 電圧や試験器が発生している高電圧パルスで感電します。
【人体、及び接続に関する注意事項】
3. 当社、及び当社と関係する販売代理店は、本製品の無責任な操作による人身事故や器物の破損、あるいはそれらの結果、更に発生する如何なる損害に対しても一切責任を負いません。
【人体、操作、環境、及び接続に関する注意事項】

4. 構成

・外部ブレーカーボックス 18-00072A 本体

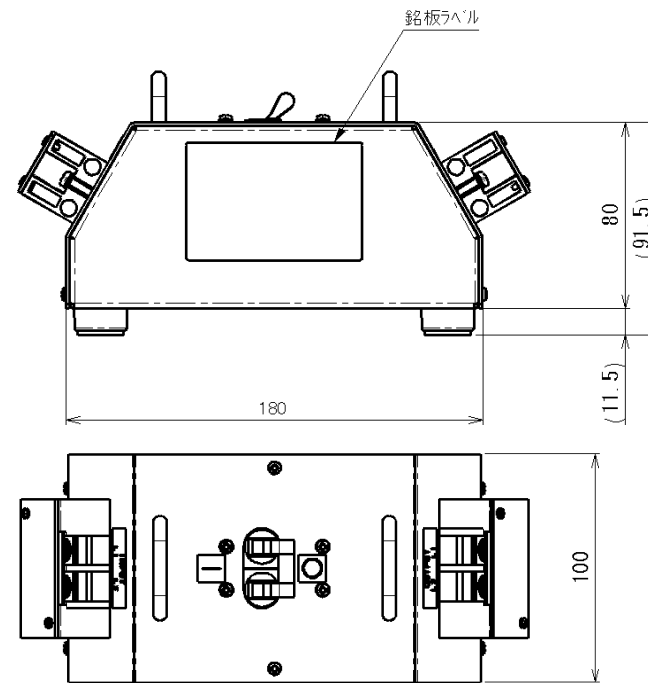

・ INPUT ケーブル 2 本
(M5 圧着端子-AWG8sq 2m-未処理)

・ OUTPUT ケーブル 2 本
(M5 圧着端子-AWG8sq 2m-M5 圧着端子)

5. 使用方法

⚠ DANGER 危険

本製品を EUT 供給用電源（分電盤）、インパルス・ノイズ試験器等と接続する際は、それら全てが OFF 状態であることを確認してからおこなってください。OFF 状態になっていない場合、EUT への供給電源や試験器が発生しているパルスによって感電する恐れがあります。

- ① 本製品と分電盤の接続
外部ブレーカーボックス本体の INPUT 端子に、INPUT ケーブルの M5 圧着端子側を接続します。ケーブルの未処理側は、分電盤（EUT 供給用電源）の出力端に合う形（圧着端子など）に加工した上で接続してください。
- ② 本製品と試験器（インパルス・ノイズ試験器）の接続
ボックス本体の OUTPUT 端子と試験器の EUT LINE INPUT（EUT 供給用電源入力端子台）を OUTPUT ケーブルで接続します。
- ③ 試験器と EUT の接続
試験器のパルス出力端子台に適切なケーブルを用いて EUT を接続します。
分電盤のラインブレーカーと本製品のブレーカーは、EUT への接続線を含む全ての試験用配線が正しく接続されていることを確認した後に ON にしてください。

本製品は、下記の仕様を遵守してご使用ください。

6. 仕様

定格使用電圧	AC250V 50/60Hz DC65V
標準定格電流	20A
開閉寿命	10000 回以上 (定格開閉 6000 回、無負荷開閉 4000 回、開閉頻度 6 回/分)
使用温度範囲	15～35℃
使用湿度範囲	25～75%（結露していないこと）
外形寸法	(W)180×(H)92×(D)100mm (突起部を含まず)
質量	約 0.75 kg

7. 保証

保証規定

この保証規定は当社製品について、所定の機能・性能を維持させるための修理サービスを保証するための規定です。

- 保証機器の範囲
当社の製品、および添付品に適用させていただきます。
- 技術・作業料金
当社製品に万一障害が発生した場合は、無償保証期間内であれば無償保証規定に基づき無償で修理サービスをさせていただきます。無償保証期間が切れている場合は、修理にかかる技術・作業に関し実費をご負担いただきます。
- 交換部品の所有権
修理サービスの履行に伴って交換された全ての不良部品の所有権は、当社に帰属するものといたします。有償修理に関しては、特にお申し出がなければ、交換した不良部品は当社が持ち帰り処理いたします。
- 責任限度額
万一、お客様が購入された当社製品の故障、または修理サービスにより、お客様に損害が生じた場合には、その損害が当社の過失による場合に限り、お客様が当該当社製品の購入に際してお支払いになった金額を上限として、当社はお客様に対して、損害賠償責任を負うものとさせていただきます。
ただし、いかなる場合にも、当該当社製品の故障、または当社が提供させていただいた前記修理サービスの結果お客様に生じた損害のうち、直接、または間接に発生する可能性のある逸失利益、第三者からお客様に対してなされた賠償責任に基づく損害、および間接損害については、当社は責任を負わないものといたします。
- 誤品・欠品・破損について
万一、お客様が購入された当社製品に、誤品、欠品、破損が発生した際にその製品が使用できないことについて、お客様に生じた損害のうち逸失利益、営業損害、その他の派生的損害、特別損害、間接的、または懲罰的な損害に対する責任、または第三者からお客様に対してなされた賠償責任に基づく損害について、当社は責任を一切負わないものといたします。
- 修理辞退について
下記の場合には修理を辞退させていただくことがあります。
 - 製造終了後、5年以上を経過した製品
 - 納入後、満8年以上を経過した製品
 - 修理に必要な部品に製造中止品があり、代替品もない場合
 - 当社の関与なく機器の変更、修理、または改造がおこなわれた製品
 - 原形を留めていないなど、著しく破損した製品

無償保証規定

無償保証期間内での故障については、無料で修理をするか交換をいたします。その場合、機器の修理内容の決定については当社にお任せください。

なお、この無償保証規定は日本国内でのみ適用させていただきます。

- 適用機器
当社の製品、および添付品に適用させていただきます。
- 無償保証期間
納入日から起算して1年間とします。
修理した箇所については、同一箇所・同一不具合の場合の無償保証期間は修理完了から6ヶ月間とします。
- 除外項目
上述にかかわらず、発生した障害が以下のいずれかに該当する場合は無償での修理サービスの対象外とさせていただきます。
 - 取り扱い上の不注意により発生した故障、または損傷に起因する不良
 - 当社の関与しない改造により生じた故障や損傷に起因する不良

- 当社に認定されていない方が修理をしたことにより発生した故障、または損傷に起因する不良
- 直接的、または間接的に天災、戦争、暴動、内乱、その他の不可抗力を原因とする故障、または損傷に起因する不良
- 納品後、輸送や振動、落下、衝撃などを原因とする故障、または損傷に起因する不良
- 使用環境を原因とする故障、または損傷に起因する不良
- お客様が国外に持ち出した場合

8. 保守・保全

- 修理や保守作業、内部の調整が必要な場合には、当社認定のサービス・エンジニアのみがそれを実施します。
- お客様ご自身による保守作業は、外面の清掃と機能チェックに限定してください。
- ヒューズが交換できる製品において、ヒューズの点検・交換をおこなう際は、本製品とその接続機器の電源スイッチ（ある場合）を全てOFFにし、電源供給の接続を外してください。
- 清掃する前に、本器とその接続機器の電源スイッチ（ある場合）をOFFにし、電源供給の接続を外してください。
- 外面の汚れは、柔らかい布に水、または中性洗剤を少量含ませて軽く拭いてください。
- 指定箇所以外の本器のカバーは開けないでください。

9. 故障したときの連絡先

- 故障と思われる症状が現れた場合は、症状、モデル名をお調べいただき、ご購入元、またはカスタマサービスセンターまでご連絡ください。
 - 製品をご返送いただく場合は、修理依頼書に故障の状況・症状や依頼内容を詳述した上で、モデル名、製造番号をお調べいただき、機器全体を元の梱包、または輸送に適した同等の梱包物にてお送りください。
- 株式会社ノイズ研究所 カスタマサービスセンター
TEL (0088) 25-3939(フリーコール)/FAX (042) 712-2020

落丁・乱丁はお取り替えいたします。
PRINTED IN JAPAN

10. 取扱説明書 購入申込書

購入元経由 株式会社ノイズ研究所 行
取扱説明書の購入を申し込みます。

モデル名は です。

申込者 住所： 〒 _____

社名： _____

部署名： _____

担当者名： _____

電話番号： _____

FAX 番号： _____

この取扱説明書 購入申込書は、万一の紛失に備えて切り離し、別途大切に保管してください。

取扱説明書が必要な折には、この取扱説明書購入申込書をご購入元まで郵送、またはFAXでお送りください。

株式会社ノイズ研究所
〒252-0237 神奈川県相模原市中央区千代田 1-4-4
TEL:042-712-2031/FAX:042-712-2030